

Classe E

Station-wagon e All-Terrain.



Mercedes-Benz



Made to win the day.

I punti di forza di Nuova Classe E Station-wagon restano lo spazio, il comfort, la sicurezza e le innovazioni, ai quali si aggiunge ora anche una sportività mai vista. Design più sportivo, equipaggiamenti di sicurezza avveniristici, plancia digitale, MBUX e soluzioni comfort d'avanguardia definiscono ancora una volta il benchmark nel segmento delle vetture di categoria superiore.



Bella fuori, spaziosa dentro.

Nella coda sportiva ed elegante si nasconde la vera chicca di Nuova Classe E Station-wagon: un vano di carico straordinariamente generoso grazie al quale puoi trasportare anche gli oggetti più ingombranti senza dover abbattere gli schienali. E alla funzionalità si unisce anche l'estetica grazie a luci posteriori sdoppiate e a ruote sportive che catturano gli sguardi.





L'abitacolo dei tuoi sogni.

La plancia digitale è l'elemento di spicco nell'abitacolo della nuova station-wagon. Grazie ai display multimediali ad alta definizione puoi interagire con l'auto in maniera intuitiva come con uno smartphone. Fa parte del sistema di comando anche il nuovo ed elegante volante multifunzione a 3 razze e le superfici sensorizzate per gestire il display sulla plancia e il display multimediale.

Il sistema di sicurezza innovativo di Nuova Classe E Station-wagon.

Mercedes-Benz è sempre stata in prima linea nell'anticipare soluzioni innovative per la sicurezza. Lo confermano i sistemi di assistenza alla guida di nuova generazione adottati a bordo. Dotazioni di sicurezza innovative come il sistema di assistenza attivo alla regolazione della distanza, il Blind Spot Assist o il sistema di assistenza alla frenata attivo con funzione di assistenza agli incroci definiscono nuovi parametri di riferimento.



Il futuro che vogliamo corre sul filo dell'innovazione.

Mercedes-Benz non ha mai smesso di sviluppare tecnologie di propulsione innovative e avveniristiche con l'obiettivo di ottenere motori efficienti, parchi nei consumi e che non penalizzino il comfort. Da questa attività di sviluppo sono nati propulsori ibridi performanti che stanno già cambiando il volto della mobilità, avvicinandoci sempre più a un futuro a zero emissioni.



Benessere a comando.

Classe E Station-wagon è ricca di tante soluzioni per il comfort, a cominciare dai pacchetti ENERGIZING che collegano tra loro diverse funzioni comfort come i sedili con funzione di massaggio, il raffreddamento dell'aria, l'impianto audio/sound o la gradazione dell'illuminazione di atmosfera in programmi per il benessere che puoi richiamare individualmente. Il Surround Sound System Burmester® offre un'acustica straordinaria.



Il tempo cambia.
I tuoi programmi no.

Nuova Classe E Station-wagon All-Terrain non si ferma davanti a pioggia, fango o neve perché è dotata di diversi sistemi che le assicurano la spinta necessaria in qualsiasi condizione, come la regolazione dell'assetto AIR BODY CONTROL, la trazione integrale intelligente 4MATIC, il programma di guida All-Terrain e un'altezza libera dal suolo nettamente maggiore.





MBUX.

A bordo di Nuova Classe E Station-wagon il futuro è già realtà: la plancia è dotata di display multimediali digitali ad alta definizione che puoi personalizzare, la navigazione è un mix fra Realtà Aumentata e immagini live e con MBUX, l'assistente vocale intelligente, puoi interagire con l'auto tramite le azioni vocali o il sistema di riconoscimento dei gesti.



Realtà Aumentata MBUX per la navigazione.

Per permetterti di trovare sempre una via di uscita anche nelle situazioni di traffico complesse, la Realtà Aumentata MBUX per la navigazione collega il mondo virtuale a quello reale. La tecnica visualizza messaggi grafici di navigazione e sulla viabilità all'interno di immagini live per farti arrivare a destinazione in tutta rapidità, sicurezza e senza stress.



Nuovi fari MULTIBEAM LED.

I fari MULTIBEAM LED adattivi reagiscono alla situazione del traffico con LED regolabili singolarmente. La luce abbagliante ULTRA RANGE aumenta la portata fino ai livelli massimi consentiti.

Surround Sound System Burmester®.

I leggendari Sound System Burmester® sono rinomati in tutto il mondo per l'eccellente sonorità. A bordo di Nuova Classe E Station-wagon puoi ottimizzare gli altoparlanti ad alte prestazioni in maniera mirata per i sedili anteriori e posteriori e ottenere così un'esperienza d'ascolto ancora più coinvolgente.

Portellone posteriore EASY-PACK.

Il portellone posteriore EASY-PACK agevola le operazioni di carico e scarico nel vano bagagli. L'apertura e la chiusura si avviano comodamente con un tasto, ma si possono anche interrompere in qualsiasi momento premendo nuovamente l'elemento di comando.

Illuminazione di atmosfera.

Conferisci agli interni un'atmosfera particolare in base alle tue preferenze o all'umore del momento. I 64 colori dell'illuminazione di atmosfera compongono scenari cromatici che possono alternarsi dinamicamente o illuminare vari settori in diverse tonalità.

Versioni SPORT, BUSINESS SPORT.

Individualità e sportività di serie: disponibili sin dalla versione di base, gli accattivanti esterni AVANTGARDE esaltano il dinamismo e l'eleganza di Classe E e ne fanno, assieme a tutti gli altri elementi di design, una vettura da sogno.



Versione EXCLUSIVE.

Segno di eleganza e prestigio, gli esterni EXCLUSIVE giocano sull'accostamento tra stilemi Mercedes-Benz classici e raffinati cromatismi. L'insieme di tutti questi dettagli trasmette un'impressione generale di ricercatezza estrema.



Versioni PREMIUM e PREMIUM PLUS.

Segno di sportività, lo stile caratteristico dell'AMG Line punta su linee moderne e dinamiche. L'impressione generale è quella di un'auto che ha molto da dire e che, grazie soprattutto all'assetto ribassato, promette tanto divertimento al volante.



Pacchetto Night.

Con il pacchetto Night puoi rendere gli esterni ancora più sportivi. Molti elementi sono realizzati in nero o nero lucidato a specchio e, a seconda della tonalità scelta per la verniciatura, producono forti contrasti o si integrano alla perfezione con la carrozzeria. In entrambi i casi sono un segno evidente della tua personalità.





Offensiva ibrida.

Il nostro obiettivo è ridurre le emissioni sfruttando tecnologie ibride intelligenti con motori a combustione parchi nei consumi e propulsori elettrici efficienti, grazie ai quali già oggi puoi spostarti nei centri urbani a zero emissioni e viaggiare sulle lunghe distanze in tutto comfort.



AIR BODY CONTROL.

Grazie all'AIR BODY CONTROL puoi regolare l'assetto di Classe E Station-wagon in base alle preferenze personali, scegliendo con il Controller tra una taratura più votata al comfort o alla sportività, senza penalizzare il piacere di guida.

Made to win the night.

Mercedes-AMG Classe E Station-wagon.

Ogni Mercedes-AMG è un capolavoro unico dallo stile inconfondibile. Le nostre auto performance e le nostre sportive sono accomunate da un'indomita vocazione sportiva e dalla passione per le prestazioni, frutto dell'incontro tra l'ingegneria e un'attitudine speciale: lo spirito AMG. Siamo convinti che ogni nuovo traguardo nasca dalla capacità di sfidare i propri limiti. Non crediamo nell'ordine preconstituito delle cose, ma che i limiti esistano per essere superati da chi stesso se li è posti. Fedeli a tale principio creiamo performance straordinarie da vivere in pista e su strada.

Benvenuti nell'universo AMG.

www.mercedes-amg.com

AMG
DRIVING PERFORMANCE



Dimensioni.

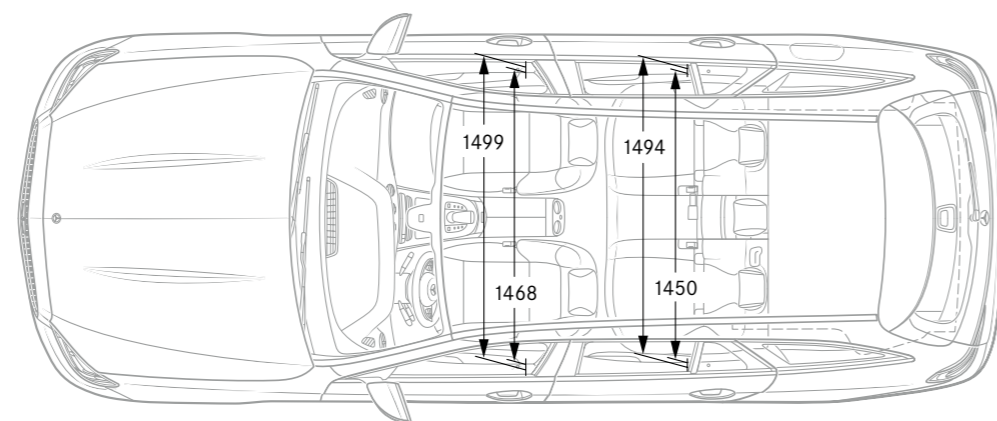
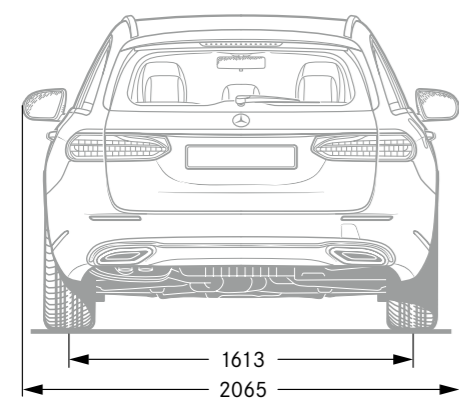
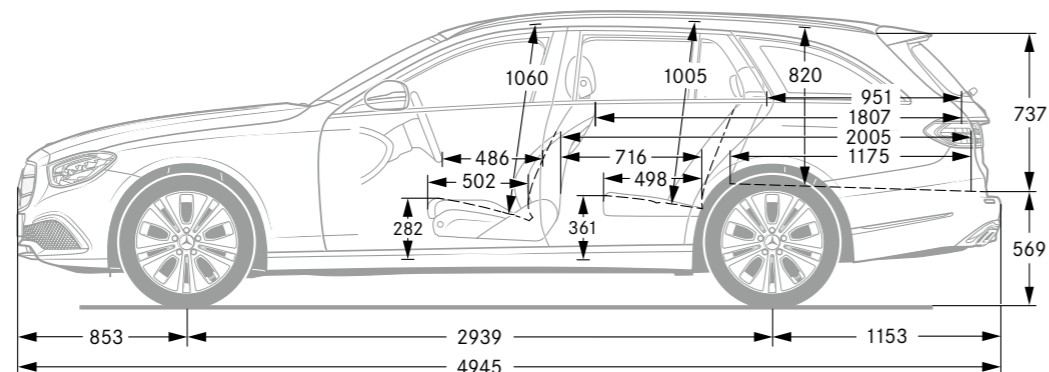
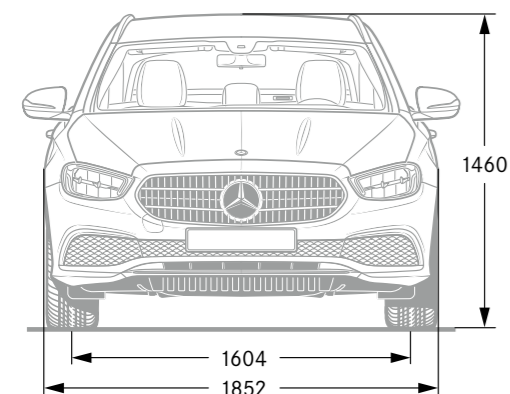

Tutti i dati sono espressi in millimetri. I valori raffigurati sono da intendersi medi e validi per vetture con equipaggiamento di base e senza carico.

LAUREUS 

SPORT
- FOR -
GOOD

Mercedes-Benz AG è tra i partner che hanno istituito nel 2000 la fondazione internazionale Laureus Sport for Good Foundation, la più importante iniziativa a sfondo sociale del brand Mercedes-Benz. Attraverso progetti sportivi di natura sociale, Laureus Sport for Good sostiene bambini e ragazzi bisognosi, aprendo loro nuove prospettive e trasmettendo valori importanti come spirito di squadra, rispetto e determinazione. «Change the Game for Kids» è il nostro leitmotiv che vogliamo condividere con te. Acquistando una Mercedes sostieni il movimento «Laureus Sport for Good».

Sulle informazioni contenute nella presente pubblicazione: successivamente alla chiusura redazionale (06.10.2020) possono essersi verificate modifiche al prodotto. Il Costruttore può apportare variazioni alla struttura o alla forma ed ai colori dei prodotti illustrati nonché alla fornitura durante il periodo di consegna nella misura in cui tali modifiche, tenendo presenti gli interessi del Concessionario, siano accettabili da parte del Cliente. L'impiego di caratteri o numeri per indicare ordinazioni oppure prodotti già ordinati da parte del Concessionario o del Costruttore non danno origine

ad alcun diritto. Le illustrazioni possono contenere anche accessori o equipaggiamenti speciali non compresi nelle forniture di serie. Pubblicazione a carattere internazionale. Per il relativo aggiornamento vincolante ti preghiamo di rivolgerti al tuo Concessionario Mercedes-Benz di fiducia.

www.mercedes-benz.it

Ritiro di veicoli fuori uso. Quando la tua Classe E sarà arrivata alla fine del suo ciclo di vita, ci occuperemo noi del suo recupero e smaltimento nel pieno rispetto dell'ambiente e della direttiva sui veicoli fuori uso dell'Unione Europea (UE). Per agevolarvi quanto più possibile nella riconsegna, esiste una rete di centri di raccolta e impianti di trattamento presso i quali è possibile consegnare a costo zero la tua vettura, fornendo oltretutto un prezioso contributo alla

chiusura del ciclo del riciclaggio e alla tutela delle risorse ambientali. Per maggiori informazioni sul processo di riciclaggio dei veicoli fuori uso, sul loro recupero e sulle condizioni per il ritiro consultare il sito Internet HYPERLINK "http://www.mercedes-benz.it" www.mercedes-benz.it e/o chiamare il numero verde 00800 1 777 7777.